

**VOLVO  
PENTA**

Publ. nr 3224 A  
Mars 1976

# skötselinstruktioner

Tillägg till instruktionsbok publ nr 2955

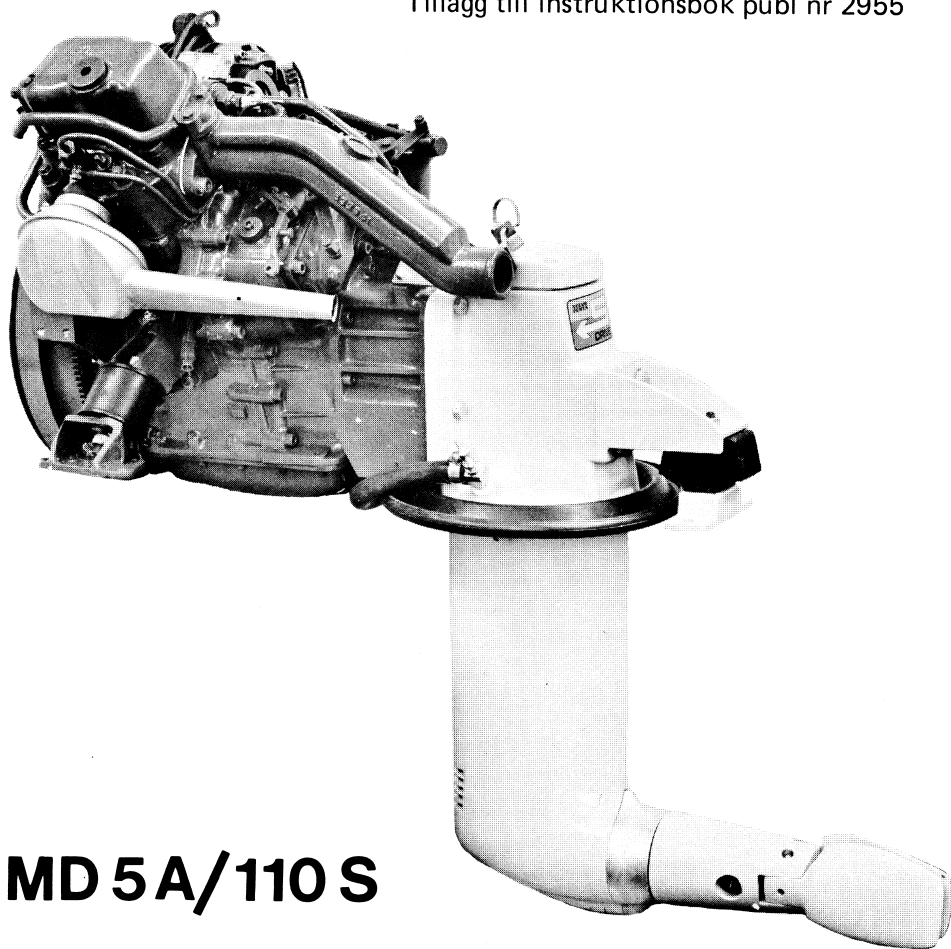

## MD 5A/110 S

Denna instruktion innehåller endast beskrivning av de utrustningsdetaljer samt tekniska data som skiljer MD5A/110S från MD5A utrustad med backslag.

Instruktionsboken för MD5A publ.nr 2955 skall därför tillämpas för övrig beskrivning och skötsel.

## MD5A/110S

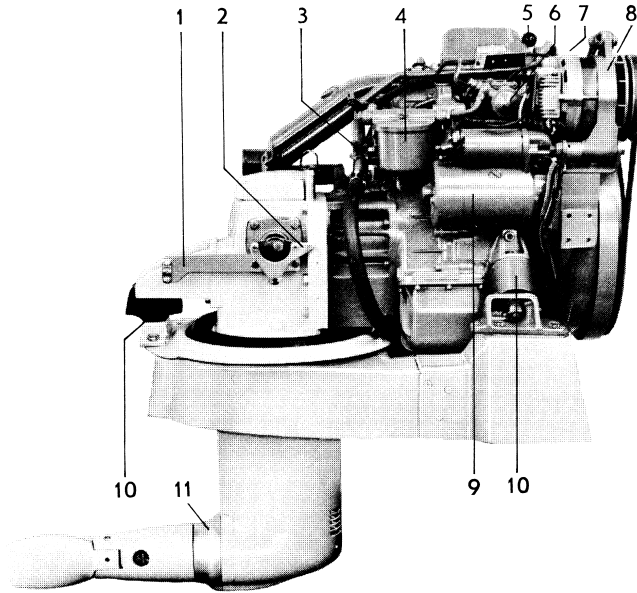

1. Konsol för reglagekabel
2. Hävarm för växling
3. Sjövattenpump
4. Bränslefilter
5. Dekompressionshandtag.  
Motorn ej utrustad med  
handstart
6. Bränslepump
7. Oljepåfyllning, motor
8. Växelströmgenerator
9. Startmotor
10. Elastisk motorupphängning
11. Zinkring

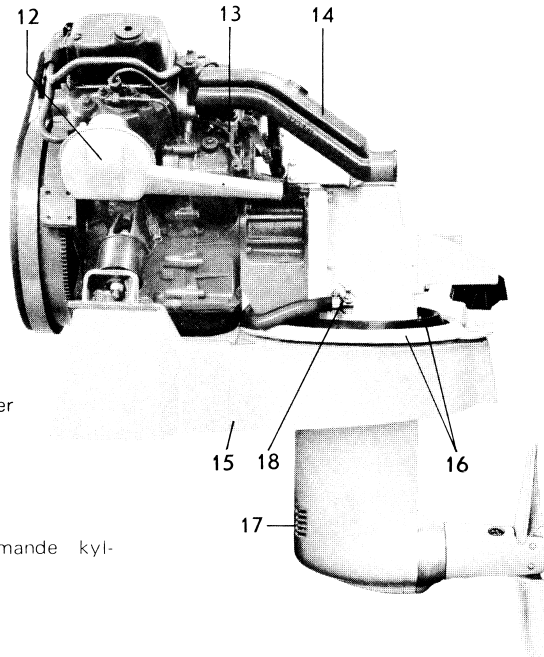

12. Insugningsjuddämpare med filter
13. Varvtalshävarm
14. Vattenkyld avgaskrök
15. Bädd
16. Tätning mellan bädd och drev
17. Kylvattenintag
18. Avstängningskran för inkommande kylvatten

## KONTROLLER OCH SERVICE

### OLJENIVÅN I DREVET

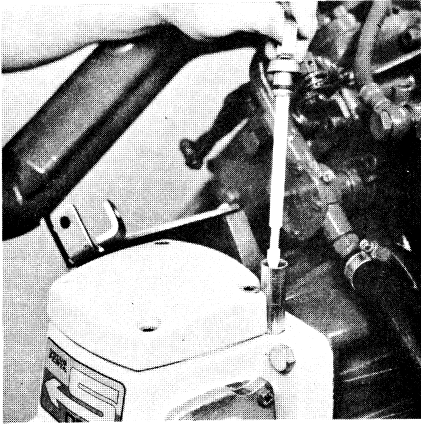

Kontrollera var 14:e dag att oljenivån står inom stickans märkning.

Oljemätstickan är försedd med bajonettfattning varför den måste vridas för att lyftas och sättas tillbaka. Observera tätningsskivan på stickan. Vid mätning skall stickan vridas till låst läge.

Påfyllning av olja sker genom hålet för oljemätstickan. OBS! Överskrid ej märkningen. Beträffande val av olja, se "Tekniska Data".

### OLJEBYTE I DREVET

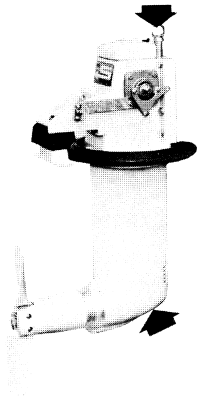

Ta ur oljemätstickan. Avlägsna proppen under propellerväxelhuset och låt oljan rinna ur. Montera proppen med sin O-ring. Fyll på olja genom hålet för mätstickan. Oljenivån skall stå inom stickans märkning. OBS! Överskrid ej märkningen. Beträffande val av olja, se "Tekniska Data".

### ZINKRING, PROPELLER

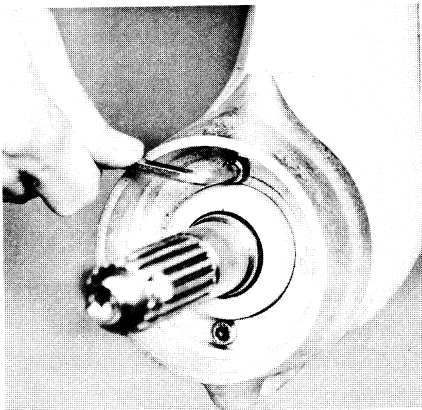

Byt zinkringen om denna är nerfränt mer än 50%. Demontera propellern och distansringen med avisarringen samt lossa de två insexskruvarna som håller zinkringen. Skrapa ren anliggningsytan mot drevet och montera ny zinkring. Se till att god metallisk kontakt erhålles mellan zinkring och drev. OBS! Zinkringen får ej målas.

Kontrollera att propellerbladen går lätt (fällbar prop.) samt smörj upp lederna. Stryk Molykote eller motsvarande i nav och på axel. Propeller bör ej vara monterade på båten då den är vinterupplagd. Skydda axeln.

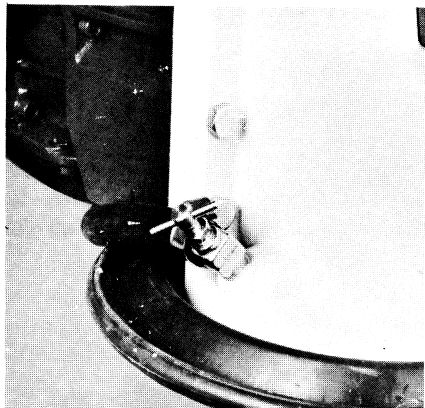

Kylvattenintaget för motorns kylning är placerat i drevets undre växelhus. Kontrollera då båten står på land att gälintaget samt det runda hålet under drevets framkant är fria från beväxning. Vid frostfara samt vid konservering avtappas kylvattnet från drev och pump genom att vattenslangen lossas från kranen på drevet.

**OBS! Om avtappning sker då båten ligger i vattnet måste kranen först stängas.**

Glöm ej att öppna kranen igen innan motorn åter startas. I samband med vinteruppläggning bör vakuumentilen demonteras från systemet, tas isär och rengörs från saltavlagringar.

## ALLMÄN ÖVERSYN

I samband med att båten står på land bör drevets lackering kontrolleras och vid behov bättras med originallack. Måla drevet med beväxningsförhindrande färg som ej innehåller koppar. Om gummidamasken demonteras bör utrymmet mellan gummitätning och gummidamask också målas. Kontrollera utifrån att gummidamasken vid drevets bottengenomföring sitter på plats samt inifrån att gummitätningen mellan bädd och drev känns elastisk och att den ej utsatts för mekanisk åverkan.

Gummitätningen skall bytas var 5:e år.

## KÖRNING

### Viktigt!

Efter övergång från motorkörning till segling stoppas propellerns rotation genom att back ilägges. Under segling skall reglaget stå i Neutral- eller Backläge då fällbar propeller används. Reglaget skall stå i Neutralläge då icke fällbar propeller används.

## TEKNISKA DATA

Typbeteckning	MD5A/110S
Segelbåtsdrev, typ	110S
Utväxling	1.66:1
Oljerymd, segelbåtsdrev, dm <sup>3</sup>	1.8
Oljekvalitet	Dieselsmörjolja CD
Viskositet	SAE20W/30 <sup>1)</sup>
Total vikt, motor och segelbåtsdrev ca kg	128

<sup>1)</sup> Volvo Penta CD olja, Double grade.

**VOLVO PENTA**  
405 08 Göteborg